



הוראות הפעלה ובטיחות

שולחן עבודה מתכוונן מתכת / עץ

מק"ט: T10352

דגם: TS010



שטל הנדסה בע"מ

רחוב נחל פולג 3, ת.ד. 32, יבנה מיקוד 8110001

08-9428764 ☎, 08-932020 ☎

www.shatal-israel.co.il

עצות לעבודה

- הורידו בעדינות עומסים כבדים על משטח העבודה, כך שהעומס ייווצר בהדרגה.
- סובבו את שני הארכובים בכדי להזיז את משטח העבודה הניתן להזזה לכיוון האחד המקובע או ממנו.
- סובבו תמיד את שני הארכובים בעדינות ובו זמנית כדי למנוע שיבוש הבסיס המחליק. לעולם אל תאלצו את סיבוב את הארכובה; אחרת ברג"י הבסיס המחליק יינזקו.
- סידור המעצורים בחורים שונים של משטחי העבודה מספק אפשרויות שונות למקם או לקבע את חומר העבודה.

נתונים טכניים

- עומס מקסימלי: 100 ק"ג.
- מידות: 605*635*800 מ"מ.
- משקל: 7.0 ק"ג.

קוד התאריך הוא חלק מספר סריאלי
MM YY XXX

MM - חודש ייצור YY - שנת ייצור XXX - מספר רץ



היבואן ומעבדות השירות:

שטל הנדסה בע"מ

רחוב נחל פולג 3, ת.ד. 32, יבנה מיקוד 8110001

08-9428764 ☎, 08-932020 ☎ www.shatal-israel.co.il

דוא"ל: shatal@shatal.com

הרכבה

- חברו את מסגרות הרגליים 5 (שמאל), 5 (ימין) עם הברגים (6), דסקיות (8) ואומים (7) והבריגו אותם עד הסוף (איור 01).
- חברו את רגלי הפלסטיק (12) לכל רגל (איור 01).
- חברו את המשקוף (4) למסגרת הרגליים (5) ואבטחו את החיבור עם ברגים (9), דסקיות (11) ואומים (10) (איור 02).

שימו לב שרגלי הפלסטיק (11) בעלות צורה משופעת. וודאו שהצד הארוך ביותר של כל רגל פלסטיק נמצא בפינה החיצונית של הרגל (אשר מסומן על ידי חריץ בתוך רגלי הפלסטיק).

- קבעו את משטח העבודה (1) לבסיס המחליק (3) עם ברגיי העץ (2). יש 8 חורי קיבוע קדוחים מראש על הצד התחתון של כל משטח עבודה (1). (איור 03)
- קבעו את שני הבסיסים המחליקים (3) עם משטח העבודה על מסגרות הרגליים (5). אבטחו כל חיבור עם בורג אחד (6), שתי דסקיות (8) ואום סגירה עצמית אחד (7). (איור 04)
- הכניסו את ארבעת המעצורים (13) לחורים על משטח העבודה (1). הם ניתנים לסיבוב ושינוי מיקום בהתאם ליישומים השונים. (איור 04)

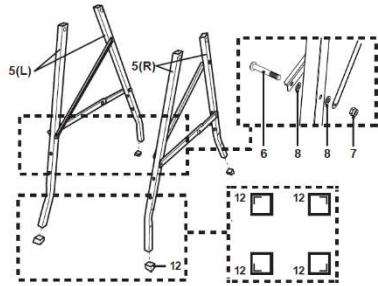

איור 01

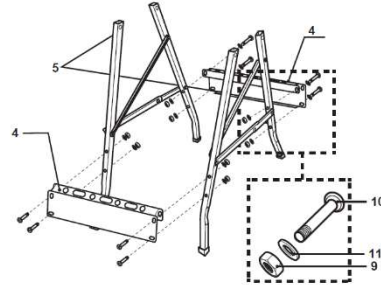

איור 02

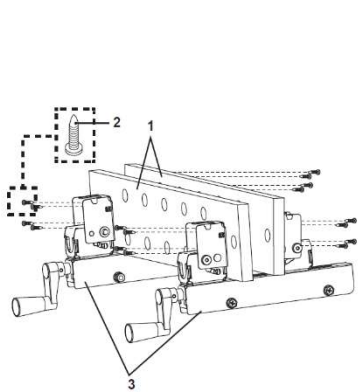

איור 03

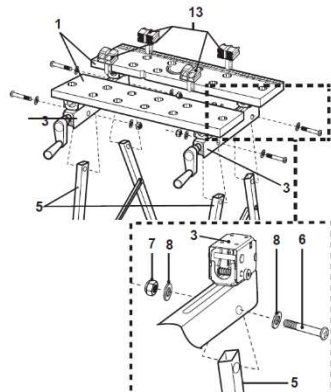

איור 04

מספר	איור	תיאור	כמות
#1		משטח עבודה	2 יחידות
#2		ברגיי עץ	16 יחידות
#3		בסיס מחליק	2 יחידות
#4		משקוף	2 יחידות
#5 (שמאל) #5 (ימין)		מסגרת רגליים	2 יחידות
#6		בורג M8X45	6 יחידות
#7		אום M8	6 יחידות
#8		דסקית $\phi 8$	12 יחידות
#9		אום M8	8 יחידות
#10		בורג M6X37	8 יחידות
#11		דסקית $\phi 6$	8 יחידות
#12		רגלי פלסטיק	4 יחידות
#13		מעצור	4 יחידות
#14		מפתח ברגים 13 מ"מ / 16 מ"מ	1 יחידה